

## SKRZYŃKA ULICZNA DO HYDRANTÓW 4055 Z KORPUSEM Z TWORZYWA SZTUCZNEGO TYPU PEHD (TH-9502)

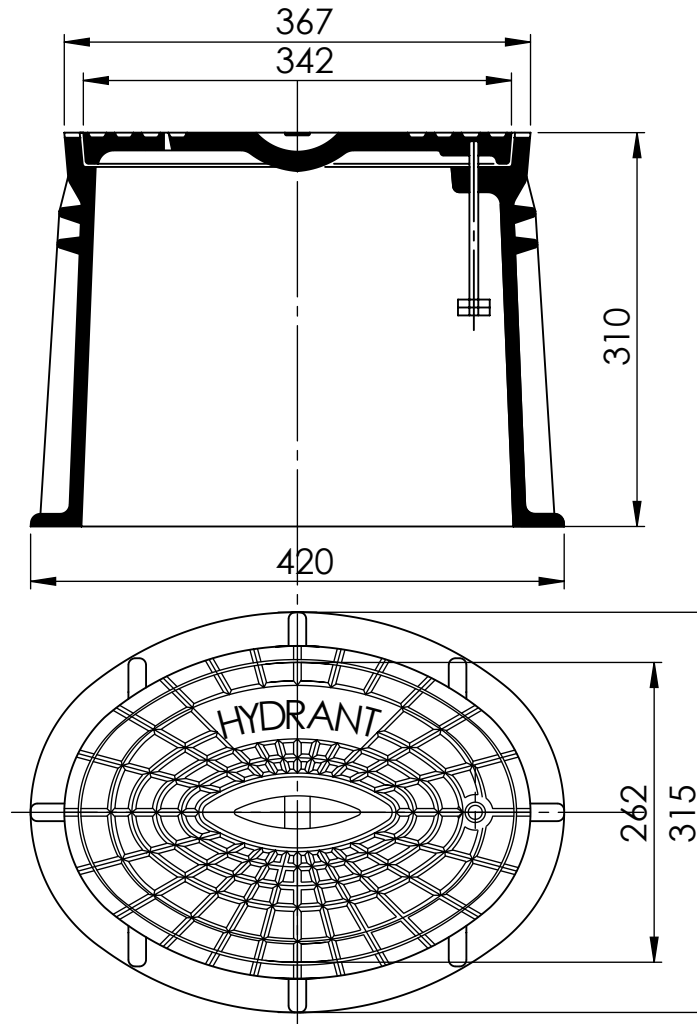

### PODSZTAWOWE PARAMETRY WYROBU:

- Zastosowanie: sterowanie amaturą zainstalowaną w podziemnych rurociągach wodnych
- Dok. odniesienia PN-EN ISO 1872-1:2000
- Żeliwo szare EN-GJL-200 wg PN-EN 1561 i tworzywo PEHD
- Umieszczenie logonapisów na pokrywie (opcja)
- Uchwyt i sworzeń ze stali St0 lub (nierdz.-opcja)
- Pokrycie antykorozyjne pokrywy
- 3 lata gwarancji na wszystkie wyroby

TYP 4055	Nr kat.	NAZWA WYROBU	KORPUS		POKRYWA		CERTYFIKAT
	pokrywa z uchwytem i nitem ze stali węglowej St0						
	SKRZYŃKA ULICZNA DO HYDRANTU PODZIEMNEGO	wysokość	H 310		średnica	DN 80	
	waga kpl. 12 kg	waga	4,0 kg	waga	8 kg		
pokrywa z uchwytem i nitem ze stali nierdzewnej							Krajowa deklaracja właściwości użytkowych
	SKRZYŃKA ULICZNA DO HYDRANTU PODZIEMNEGO	wysokość	H 310		średnica	DN 80	
	waga kpl. 12 kg	waga	4,0 kg	waga	8 kg		