

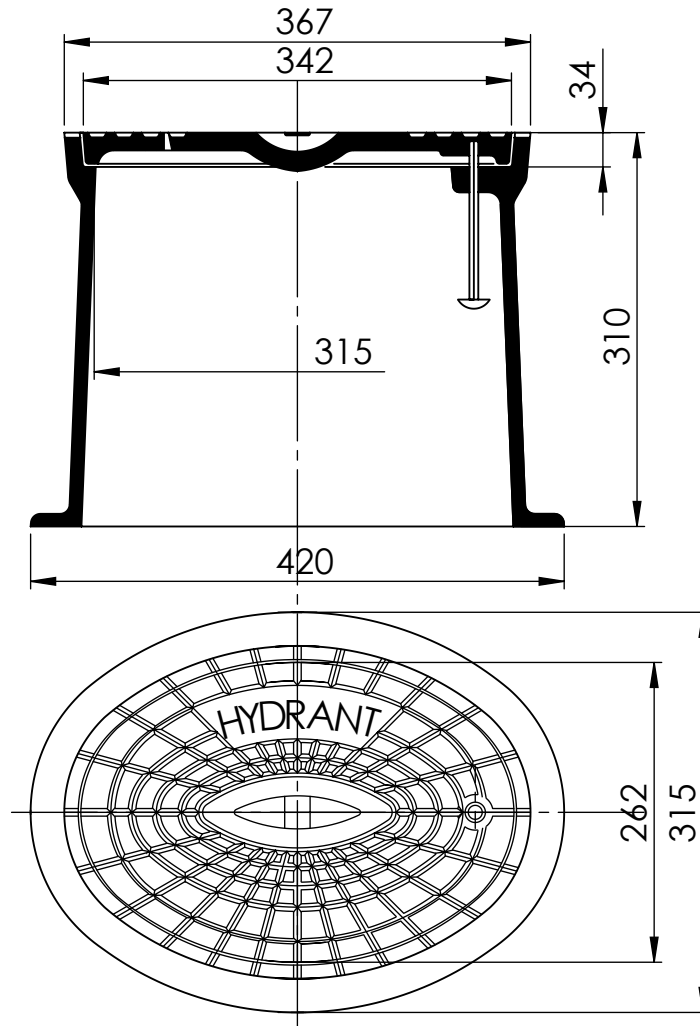

SKRZYŃKA ULICZNA Z ŻELIWA SZAREGO DO HYDRANTÓW wg PN-M-74082:1998 (TYP 4055)



PODSTAWOWE PARAMETRY WYROBU:

- Certyfikat zgodności z normą PN-M 74082:1998
- Umieszczenie logonapisów na pokrywie (opcja)
- Żeliwo szare EN-GJL-200 wg PN-EN 1561
- Uchwyt i sworzeń ze stali St0 lub nierdzewnej
- Pokrycie antykorozyjne
- 3 lata gwarancji na wszystkie wyroby

SKRZYŃKA ULICZNA DO HYDRANTÓW

TYP 4055

Nr kat.	NAZWA WYROBU	KORPUS		POKRYWA		CERTYFIKAT
	pokrywa z uchwytem i nitem ze stali węglowej St0					
	SKRZYŃKA ULICZNA DO HYDRANTU PODZIEMNEGO	wysokość	H 310			Krajowa Deklaracja Właściwości Użytkowych
		wymiary 420x315x310	średnica	DN 80		
	waga kpl. 25 kg	waga	17 kg	waga	8 kg	
	pokrywa z uchwytem i nitem ze stali nierdzewnej					
	SKRZYŃKA ULICZNA DO HYDRANTU PODZIEMNEGO	wysokość	H 310			Krajowa Deklaracja Właściwości Użytkowych
		wymiary 420x315x310	średnica	DN 80		
	waga kpl. 25 kg	waga	17 kg	waga	8 kg	